

磁性开关 — ES-15系列

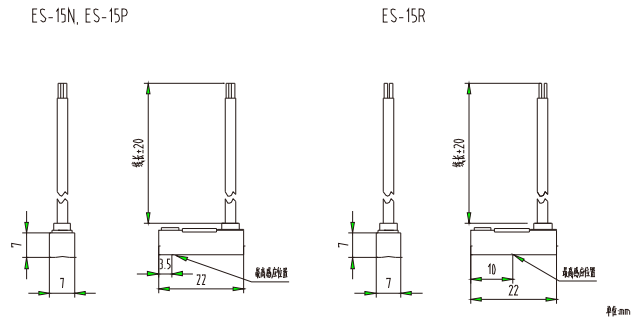

■ Dimensions



■ Specification

型号	ES-15R	ES-15N	ES-15P
规格说明	接线图	接线图	接线图
配线方式	2线式	3线式	
开关逻辑	SPST常开型	电子式无接点，常开型	
输出接点型式	有接点	无接点NPN型	无接点PNP型
使用电压范围	5 ~ 240V DC/AC	5 ~ 30V DC	
最大开关电流	100mA max	200mA max	
接点容量	10W max	6W max	
消耗电流	- -	20mA 24V DC max	
内部电压降	3V max	0.5V max	
泄漏电流	-	0.01mA max	
指示灯颜色	红色LED		绿色LED
电线	2.8, 2C, PVC	2.8, 3C, PVC	
最大切换工作频率	200Hz	1000Hz	
感应磁场强度	50Gs	40Gs	
使用温度范围	- 10 ~ 70		
耐冲击	30G	50G	
耐振动	9G		
保护构造等级	IEC 529 IP67		
保护回路	1	3, 4	

※ 1=无, 2=输出短路保护, 3=电源逆接保护, 4=突波吸收保护

固定装置/沟槽尺寸图

